

— Murano chandelier like a cascade of blown glass bubbles

— Lustre de Murano fait d'une cascade de bulles en verre soufflé

— Murano-Kronleuchter wie ein Kaskade von geblasenen Glasblasen

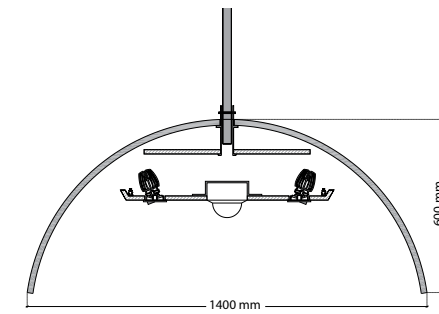

— DOME

Specially manufactured for lighting of jewelry on a presentation table with incorporated security camera.

Fabriqué spécialement pour l'éclairage des bijoux sur une table de présentation avec caméra de sécurité intégrée.

Speziell hergestellt zur Innenbeleuchtung von Schmuck auf einem Präsentationstisch mit integrierter Sicherheitskamera.

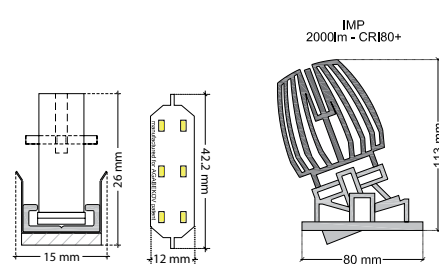

Lumenpulse AlphaLED
3 x IMP - 2000lm - 23.5W
2700K - CRI80+ - 70° - Honeycomb Grid

Luminaire Linear
LFALC - Aga-Led® B6 4 Positions
2400K - 1.2W - 24V - 21.6W/m

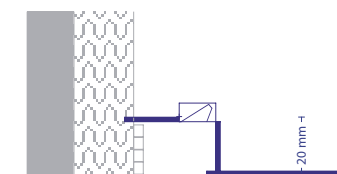

— LIGHTING VENETIAN BRICK WALL

Inspired by Venice, the walls are lined with Terracotta bricks, cleaned from venerable moss of Venetian canals.

Inspiré de Venise, les murs sont tapissés de briques de Terracotta, débarrassées des mousses vénérables des canaux vénitiens.

Venezianisch inspiriert: mit Terrakotta-Ziegeln verkleidete Wand, befreit vom altherwürdigen Belag venezianischer Kanäle.

Asymmetric Linear Wallwasher
AMLTAL - Double conductor
Aga-Led® B6 Festoon
2200K - 1.2W - 24V - 40.8W/m
Up to 6m in one piece

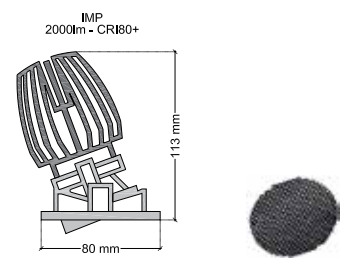
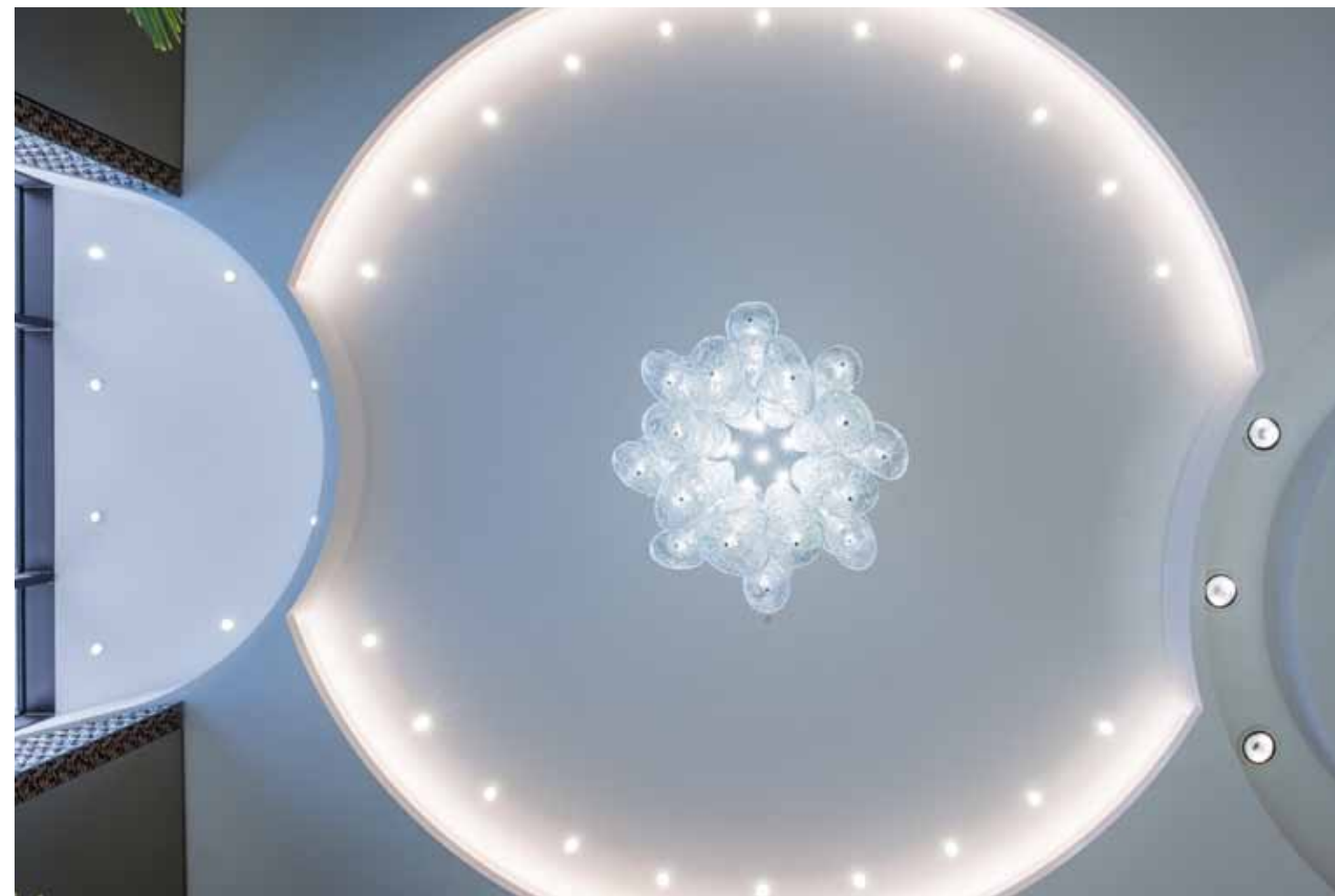
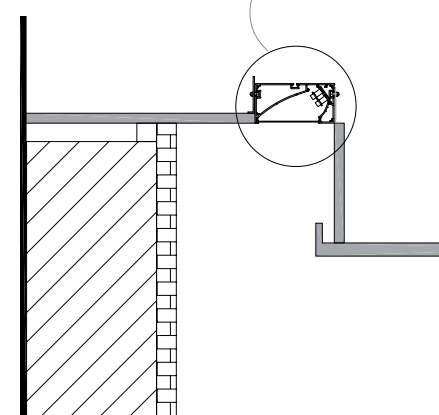
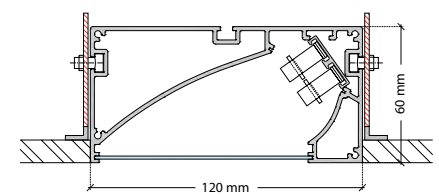

— ROUND CEILING

Spot lighting to bring out the Roman mosaic.

Eclairage par spot mettant en valeur la mosaïque romaine.

Akzentbeleuchtung setzt römisches Mosaik bewundernswert in Szene.

Lumenpulse AlphaLED - IMP - 2000lm - 23.5W - 2700K - CRI80+ - 60° - Honeycomb Grid

— CORNICHE LIGHTING

Thanks to the possibility of turning on its axes the Aga-Led 4 Positions, we can obtain a perfect line of light as you can see on the picture.

Grâce à la possibilité d'orienter sur son axe l'Aga-Led 4 Positions, nous pouvons réaliser une ligne parfaite d'éclairage comme on peut le voir sur l'illustration.

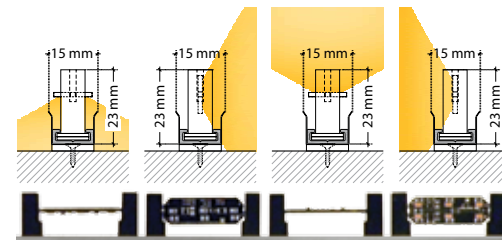

Wie Sie auf diesem Bild erkennen können ist es dank der flexiblen Achsausrichtung von Aga-Led 4 Positions möglich, eine perfekte Lichtführungslinie zu erreichen.

Linear Luminaire - LFALC - Aga-Led® B6 4 Positions - 2400K - 1.2W - 24V - 21.6W/m

— COUNTER LIGHTING

Exceptional luminaire which has a precise 10° throw of light even from 6m height.

Luminaire exceptionnel créant un faisceau d'éclairage parfait de 10° même depuis une hauteur de 6 m.

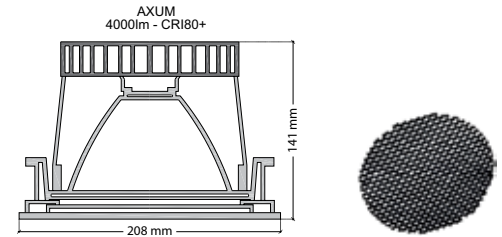

Außergewöhnliche Leuchte, die selbst aus einer Höhe von 6 m noch eine präzise Lichtausstrahlung über 10° hat.

Lumenpulse AlphaLED - AXUM - 4000lm - 44W - 2700K - CRI80+ - 10° - Honeycomb Grid



Jewels Boutique
BENOIT de GORSKI
rue du Rhone, 8
1206 Genève/CH

www.benoitdegorski.ch
8rhone@benoitdegorski.ch

General project and executive interior design:
StudioGellner
arch. Michele Merlo
dott. Alessandra de Bigontina

6, via Menardi
32043 Cortina d'Ampezzo BL/Italy

www.studiogellner.com - info@studiogellner.com

Coordination and technical direction:
CLM - architectes
arch. Alain Carlier
arch. Bastien Chèvre

26-28 avenue Vibert
1227 Carouge-Genève/CH

www.clm-architectes.com

Interiors, showcase, desk, metal-works, decorations:
Barth Innenhausbau GmbH, Bressanone BZ/Italy

Lighting Studies and Manufacturer:
Agabekov Lighting SA, Vesenz-Genève/CH
www.agabekov.com - info@agabekov.com

3D Presentaiton & Lighting proposal
Lumenpulse Alphaled, Giorgia Spanoudis
Manchester/UK

Furnitures:
AangenaamXL, Berg en Dal / The Netherland

Eletrical systems:
Cometel SA, Genève/CH

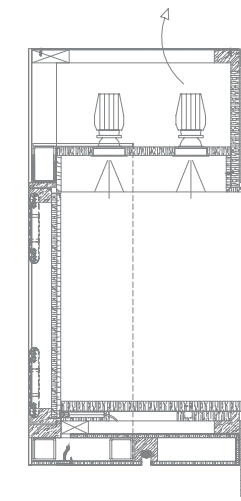

— SHOWCASE

Thanks to the different beams of lighting of spots, we have achieved a uniform lighting over all the jewellery and watches.

Grâce aux différentes largeurs de faisceaux des spots, nous avons obtenu une lumière uniforme sur tous les bijoux et montres exposés.

Die Breitenunterschiede der Lichtbänder ermöglichen eine gleichmäßige Beleuchtung aller ausgestellten Schmuckstücke und Uhren.

Lumenpulse AlphaLED
1xIMP SOFT - 2000lm - 23.5W
2700K - CRI80+ - 60°
2xIMP SOFT - 2000lm - 23.5W
2700K - CRI80+ - 40°

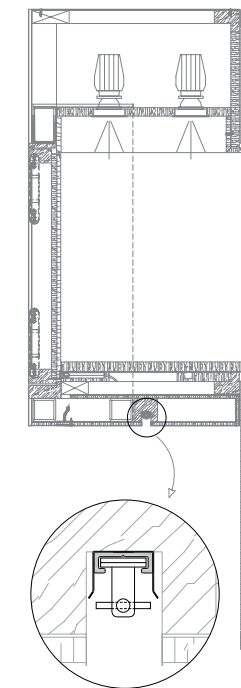

— UNDER SHOWCASE

Linear luminaire lighting venetian mosaic.

Luminaire linéaire éclairant le sol vénétien.

Lineares Luminaire-Beleuchtungssystem für Venetian Mosaik.

LFSAL - Aga-Led® B6 Festoon
2400K - 1.2W - 24V - 21.6W/m

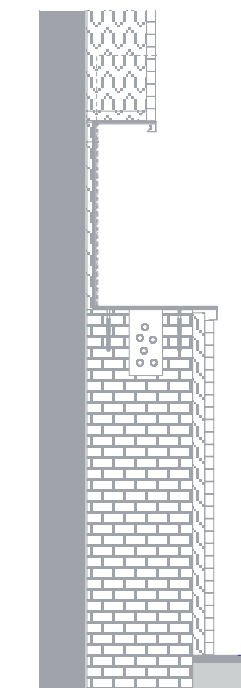

— MOUCHARABIEH LIGHTING

The angle of the Aga-Leds® used plays a huge role giving real value of the bronze color of moucharabieh.

L'inclinaison des Aga-Led® joue une grande importance pour mettre en valeur réelle la couleur bronze du moucharabieh.

Die Neigung des Aga-Led® spielt eine wesentliche Rolle bei der optimalen Setzung der Lichte axe und der Inszenierung der bronzefarbenen Luminaire Linear.

Luminaire Linear
LFSAL - Aga-Led® B6 Festoon
2400K - 1.2W - 24V - 21.6W/m

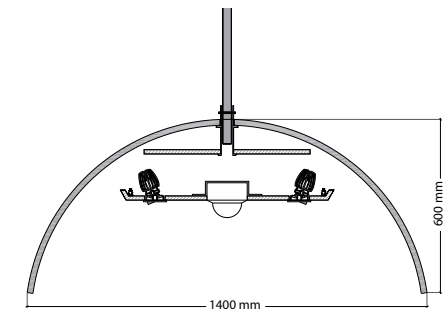

DOME

Specially manufactured for lighting of jewelry on a presentation table with incorporated security camera.

Fabriqué spécialement pour l'éclairage des bijoux sur une table de présentation avec caméra de sécurité intégrée.

Speziell hergestellt zur Innenbeleuchtung von Schmuck auf einem Präsentationstisch mit integrierter Sicherheitskamera.

Lumenpulse AlphaLED
3 x IMP - 2000lm - 23.5W
2700K - CRI80+ - 70° - Honeycomb Grid

Luminaire Linear
LFALC - Aga-Led® B6 4 Positions
2400K - 1.2W - 24V - 21.6W/m

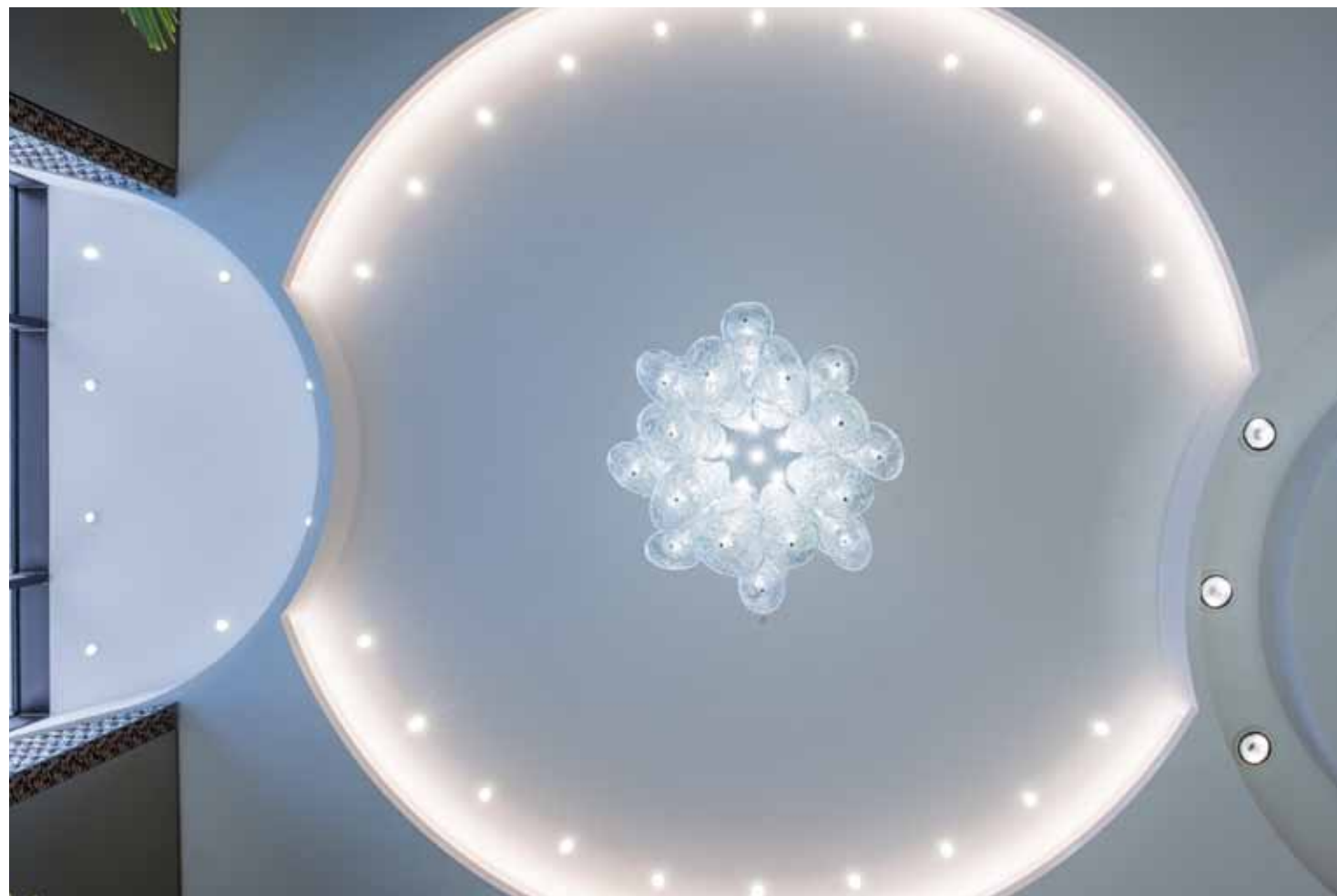
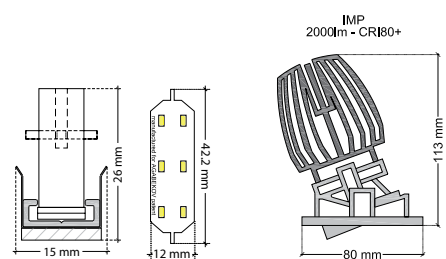

ROUND CEILING

Spot lighting to bring out the Roman mosaic.

Eclairage par spot mettant en valeur la mosaïque romaine.

Akzentbeleuchtung setzt römisches Mosaik bewundernswert in Szene.

Lumenpulse AlphaLED - IMP - 2000lm - 23.5W - 2700K - CRI80+ - 60° - Honeycomb Grid

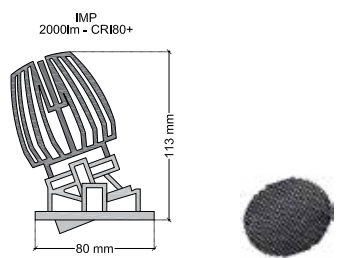

CORNICHE LIGHTING

Thanks to the possibility of turning on its axes the Aga-Led 4 Positions, we can obtain a perfect line of light as you can see on the picture.

Grâce à la possibilité d'orienter sur son axe l'Aga-Led 4 Positions, nous pouvons réaliser une ligne parfaite d'éclairage comme on peut le voir sur l'illustration.

Wie Sie auf diesem Bild erkennen können ist es dank der flexiblen Achsausrichtung von Aga-Led 4 Positions möglich, eine perfekte Lichtführungslinie zu erreichen.

Linear Luminaire - LFALC - Aga-Led® B6 4 Positions - 2400K - 1.2W - 24V - 21.6W/m

COUNTER LIGHTING

Exceptional luminaire which has a precise 10° throw of light even from 6m height.

Luminaire exceptionnel créant un faisceau d'éclairage parfait de 10° même depuis une hauteur de 6 m.

Außergewöhnliche Leuchte, die selbst aus einer Höhe von 6 m noch eine präzise Lichtausstrahlung über 10° hat.

Lumenpulse AlphaLED - AXUM - 4000lm - 44W - 2700K - CRI80+ - 10° - Honeycomb Grid

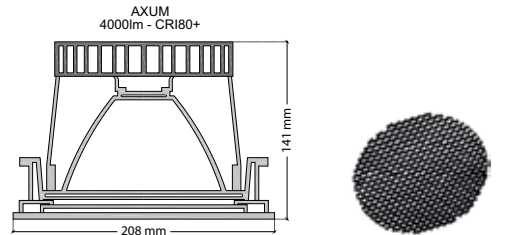
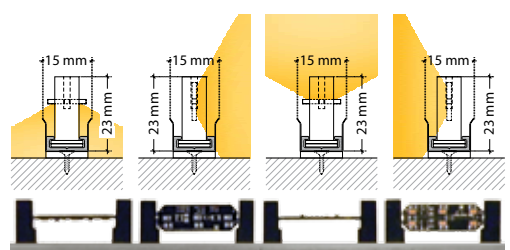

LIGHTING VENETIAN BRICK WALL

Inspired by Venice, the walls are lined with Terracotta bricks, cleaned from venerable moss of Venetian canals.

Inspiré de Venise, les murs sont tapissés de briques de Terracotta, débarrassées des mousses vénérables des canaux vénitiens.

Venezianisch inspiriert: mit Terrakotta-Ziegeln verkleidete Wand, befreit vom altherwürdigen Belag venezianischer Kanäle.

Asymmetric Linear Wallwasher
AMLTA - Double conductor
Aga-Led® B6 Festoon
2200K - 1.2W - 24V - 40.8W/m
Up to 6m in one piece

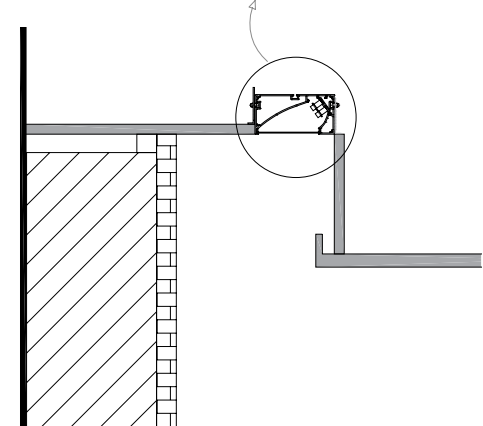
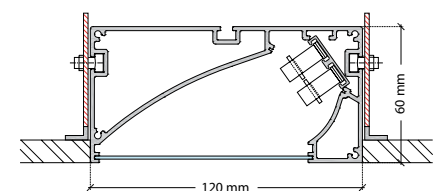
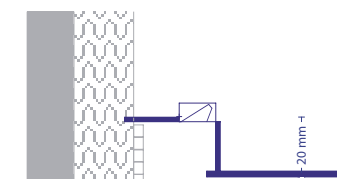

Jewels Boutique
BENOIT de GORSKI
rue du Rhone, 8
1206 Genève/CH

www.benoitdegorski.ch
8rhone@benoitdegorski.ch

General project and executive interior design:
StudioGellner
arch. Michele Merlo
dott. Alessandra de Bigontina

6, via Menardi
32043 Cortina d'Ampezzo BL/Italy

www.studiogellner.com - info@studiogellner.com

Coordination and technical direction:
CLM - architectes
arch. Alain Carlier
arch. Bastien Chèvre

26-28 avenue Vibert
1227 Carouge-Genève/CH

www.clm-architectes.com

Interiors, showcase, desk, metal-works, decorations:
Barth Innenhausbau GmbH, Bressanone BZ/Italy

Lighting Studies and Manufacturer:
Agabekov Lighting SA, Vesenz-Genève/CH
www.agabekov.com - info@agabekov.com

3D Presentaiton & Lighting proposal
Lumenpulse Alphaled, Giorgia Spanoudis
Manchester/UK

Furnitures:
AangenaamXL, Berg en Dal / The Netherland

Eletrical systems:
Cometel SA, Genève/CH

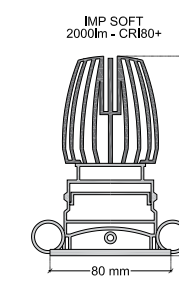
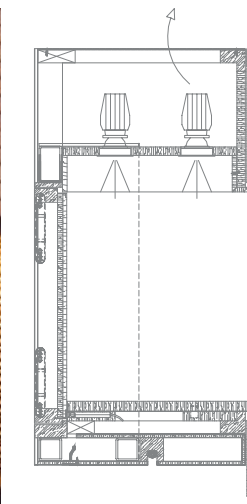

SHOWCASE

Thanks to the different beams of lighting of spots, we have achieved a uniform lighting over all the jewellery and watches.

Grâce aux différentes largeurs de faisceaux des spots, nous avons obtenu une lumière uniforme sur tous les bijoux et montres exposés.

Die Breitenunterschiede der Lichtbänder ermöglichen eine gleichmäßige Beleuchtung aller ausgestellten Schmuckstücke und Uhren.

Lumenpulse AlphaLED
1xIMP SOFT - 2000lm - 23.5W
2700K - CRI80+ - 60°
2xIMP SOFT - 2000lm - 23.5W
2700K - CRI80+ - 40°

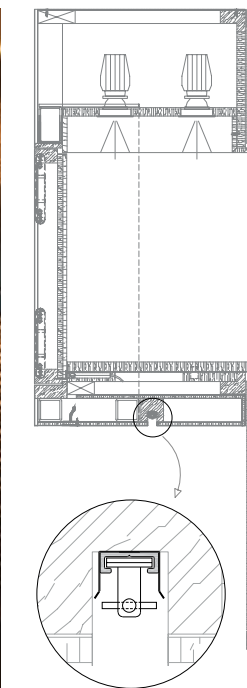

UNDER SHOWCASE

Linear luminaire lighting venetian mosaic.

Luminaire linéaire éclairant le sol vénétien.

Lineares Luminaire-Beleuchtungssystem für Venetian Mosaik.

LFSAL - Aga-Led® B6 Festoon
2400K - 1.2W - 24V - 21.6W/m

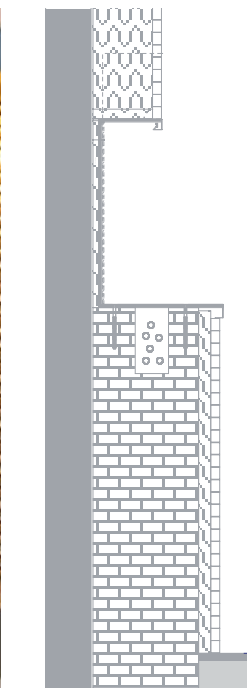
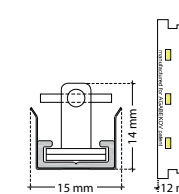

MOUCHARABIEH LIGHTING

The angle of the Aga-Leds® used plays a huge role giving real value of the bronze color of moucharabieh.

L'inclinaison des Aga-Led® joue une grande importance pour mettre en valeur réelle la couleur bronze du moucharabieh.

Die Neigung des Aga-Led® spielt eine wesentliche Rolle bei der optimalen Setzung der Lichter exu und der Inszenierung der bronzefarbenen Luminaire Linear.

Luminaire Linear
LFSAL - Aga-Led® B6 Festoon
2400K - 1.2W - 24V - 21.6W/m

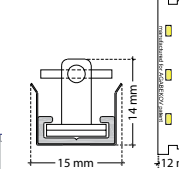

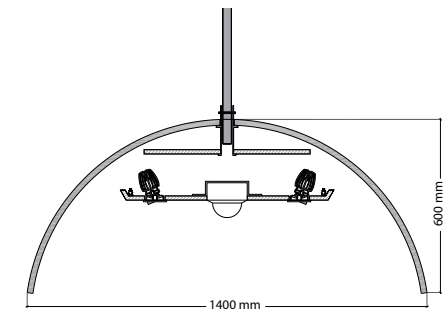

— DOME

Specially manufactured for lighting of jewelry on a presentation table with incorporated security camera.

Fabriqué spécialement pour l'éclairage des bijoux sur une table de présentation avec caméra de sécurité intégrée.

Speziell hergestellt zur Innenbeleuchtung von Schmuck auf einem Präsentationstisch mit integrierter Sicherheitskamera.

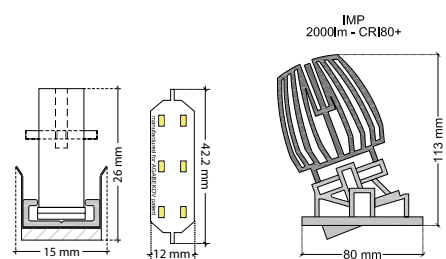

Lumenpulse AlphaLED
3 x IMP - 2000lm - 23.5W
2700K - CRI80+ - 70° - Honeycomb Grid

Luminaire Linear
LFALC - Aga-Led® B6 4 Positions
2400K - 1.2W - 24V - 21.6W/m

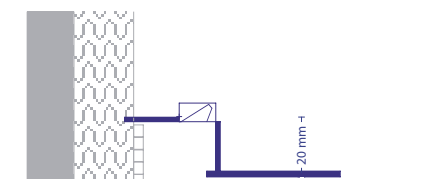

— LIGHTING VENETIAN BRICK WALL

Inspired by Venice, the walls are lined with Terracotta bricks, cleaned from venerable moss of Venetian canals.

Inspiré de Venise, les murs sont tapissés de briques de Terracotta, débarrassées des mousses vénérables des canaux vénitiens.

Venezianisch inspiriert: mit Terrakotta-Ziegeln verkleidete Wand, befreit vom altherwürdigen Belag venezianischer Kanäle.

Asymmetric Linear Wallwasher
AMLTA - Double conductor
Aga-Led® B6 Festoon
2200K - 1.2W - 24V - 40.8W/m
Up to 6m in one piece

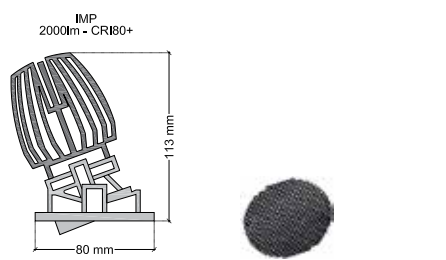
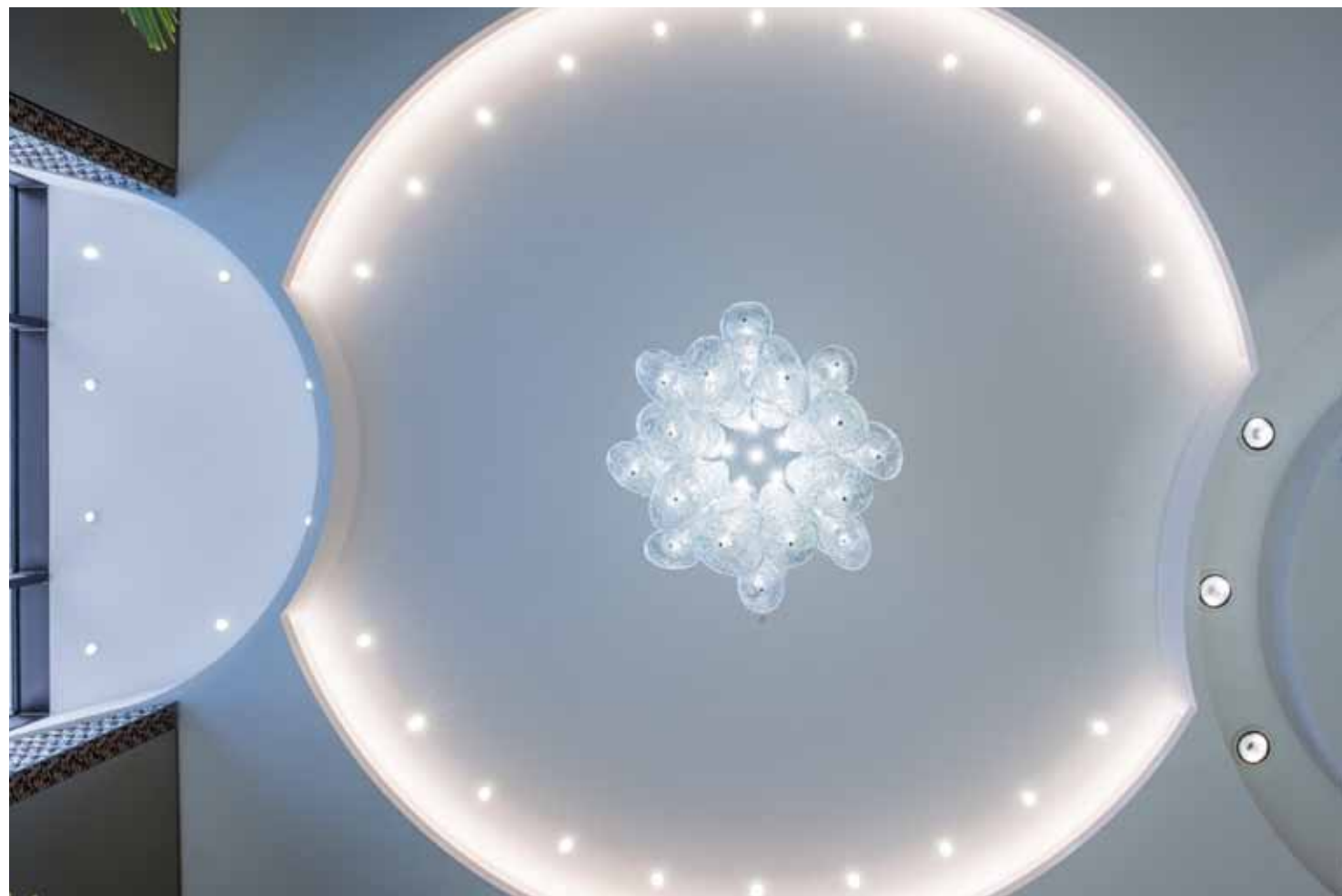
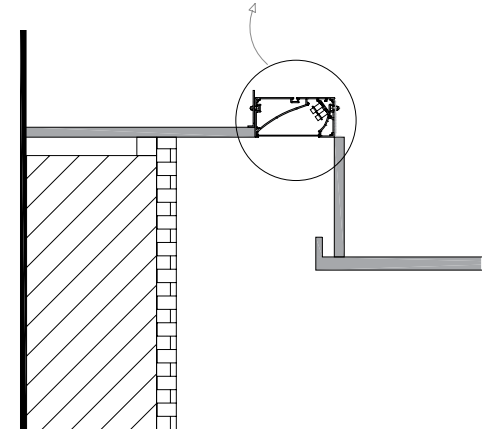
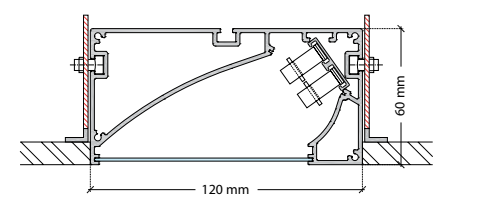

— ROUND CEILING

Spot lighting to bring out the Roman mosaic.

Eclairage par spot mettant en valeur la mosaïque romaine.

Akzentbeleuchtung setzt römisches Mosaik bewundernswert in Szene.

Lumenpulse AlphaLED - IMP - 2000lm - 23.5W - 2700K - CRI80+ - 60° - Honeycomb Grid

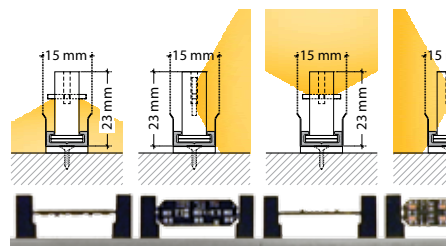

— CORNICHE LIGHTING

Thanks to the possibility of turning on its axes the Aga-Led 4 Positions, we can obtain a perfect line of light as you can see on the picture.

Grâce à la possibilité d'orienter sur son axe l'Aga-Led 4 Positions, nous pouvons réaliser une ligne parfaite d'éclairage comme on peut le voir sur l'illustration.

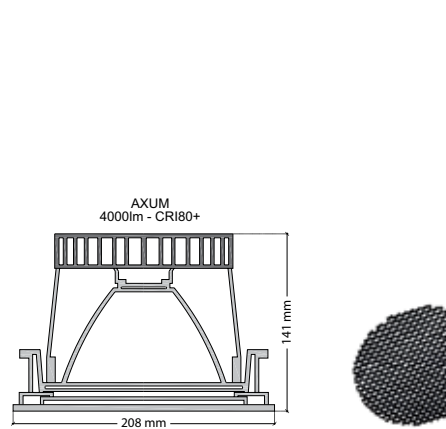

Wie Sie auf diesem Bild erkennen können ist es dank der flexiblen Achsausrichtung von Aga-Led 4 Positions möglich, eine perfekte Lichtführungslinie zu erreichen.

Linear Luminaire - LFALC - Aga-Led® B6 4 Positions - 2400K - 1.2W - 24V - 21.6W/m

— COUNTER LIGHTING

Exceptional luminaire which has a precise 10° throw of light even from 6m height.

Luminaire exceptionnel créant un faisceau d'éclairage parfait de 10° même depuis une hauteur de 6 m.

Außergewöhnliche Leuchte, die selbst aus einer Höhe von 6 m noch eine präzise Lichtausstrahlung über 10° hat.

Lumenpulse AlphaLED - AXUM - 4000lm - 44W - 2700K - CRI80+ - 10° - Honeycomb Grid



Jewels Boutique
BENOIT de GORSKI
rue du Rhone, 8
1206 Genève/CH

www.benoitdegorski.ch
8rhone@benoitdegorski.ch

General project and executive interior design:
StudioGellner
arch. Michele Merlo
dott. Alessandra de Bigontina

6, via Menardi
32043 Cortina d'Ampezzo BL/Italy

www.studiogellner.com - info@studiogellner.com

Coordination and technical direction:
CLM - architectes
arch. Alain Carlier
arch. Bastien Chèvre

26-28 avenue Vibert
1227 Carouge-Genève/CH

www.clm-architectes.com

Interiors, showcase, desk, metal-works, decorations:
Barth Innenhausbau GmbH, Bressanone BZ/Italy

Lighting Studies and Manufacturer:
Agabekov Lighting SA, Vesenz-Genève/CH
www.agabekov.com - info@agabekov.com

3D Presentaiton & Lighting proposal
Lumenpulse Alphaled, Giorgia Spanoudis
Manchester/UK

Furnitures:
AangenaamXL, Berg en Dal / The Netherland

Eletrical systems:
Cometel SA, Genève/CH

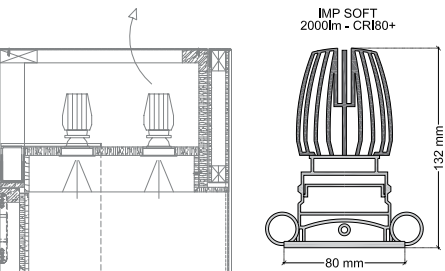

— SHOWCASE

Thanks to the different beams of lighting of spots, we have achieved a uniform lighting over all the jewellery and watches.

Grâce aux différentes largeurs de faisceaux des spots, nous avons obtenu une lumière uniforme sur tous les bijoux et montres exposés.

Die Breitenunterschiede der Lichtbänder ermöglichen eine gleichmäßige Beleuchtung aller ausgestellten Schmuckstücke und Uhren.

Lumenpulse AlphaLED
1xIMPESOFT - 2000lm - 23.5W
2700K - CRI80+ - 60°
2xIMPESOFT - 2000lm - 23.5W
2700K - CRI80+ - 40°

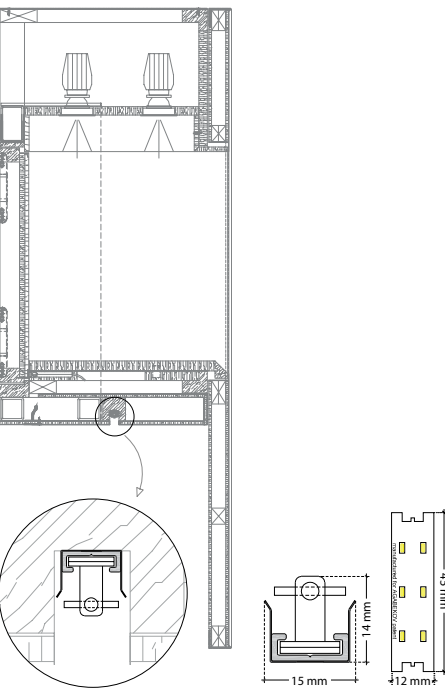

— UNDER SHOWCASE

Linear luminaire lighting venetian mosaic.

Luminaire linéaire éclairant le sol vénétien.

Lineares Luminaire-Beleuchtungssystem für Venetian Mosaik.

LFSAL - Aga-Led® B6 Festoon
2400K - 1.2W - 24V - 21.6W/m

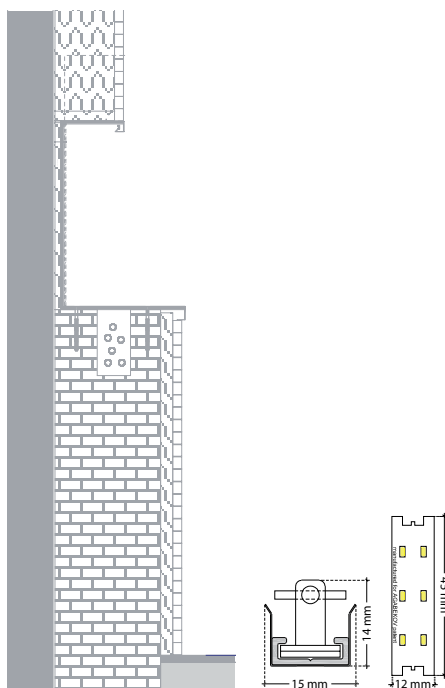

— MOUCHARABIEH LIGHTING

The angle of the Aga-Leds® used plays a huge role giving real value of the bronze color of moucharabieh.

L'inclinaison des Aga-Led® joue une grande importance pour mettre en valeur réelle la couleur bronze du moucharabieh.

Die Neigung des Aga-Led® spielt eine wesentliche Rolle bei der optimalen Setzung der Lichte axe und der Inszenierung der bronzefarbenen Luminaire Linear.

Luminaire Linear
LFSAL - Aga-Led® B6 Festoon
2400K - 1.2W - 24V - 21.6W/m